

AE ISO BO10 KF HVI 60 V2A (819 646)

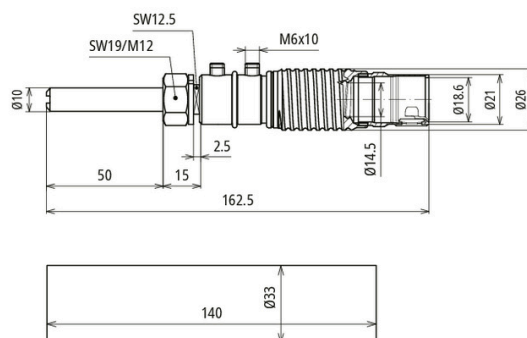

Illustrations sans engagement



Un élément de raccordement isolant pour terminer le conducteur HVI light plus côté terre.

En utilisant des éléments de raccordement isolants, il est possible d'effectuer un test d'isolation sur le conducteur HVI light plus. Cet élément de raccordement isolant peut être utilisé pour le raccordement côté terre du système HVI light plus.

Type	AE ISO BO10 KF HVI 60 V2A
Référence	819 646 <small>NEW</small>
Installation	Côté terre
Approprié pour	HVI light plus
Matériau :	INOX / plastique
Connexion	Boulon Ø10 mm, L 50 mm avec filetage M12 avec rondelle élastique
Version	gaine thermorétractable incluse
Vis	Tige filetée M6 mm
Matériau vis / écrou	INOX
Capacité de transport du courant de foudre (10/350 µs)	150 kA
Poids	178 g
Numéro tarifaire (Nomenclature Combinée EU)	85359000
GTIN (Numéro EAN)	4013364511460
UC	5 pièce(s)

Pour l'intégration des progrès de la technique, nous réservons la possibilité d'effectuer des modifications de forme, de caractéristique et des dimensions, poids et matériaux. Les illustrations sont données sans engagement.